

# 金属箔・フィルムの高品質打抜きプレス機

**安定供給**

**品質向上**

に貢献いたします。

## 軽量ハンドプレス機 CP-01 クリーンプレス

対応素材厚

Al箔50 $\mu$ m 程度迄

※打ち抜き形状□50mmの場合



## 試作・研究に最適!!

軽量・持ち運びOK

プレス機本体重量約8.5Kg!持ち運びが容易でグローブBOX内への設置にも最適です。

金型交換式で多形状対応

金型の取り付けはボルト2本のみなので簡単に金型の交換が可能です。

仕様・詳細は裏面をご覧ください→

## クリーンプレス・専用交換金型

クリーンプレス (CP-01)

φ/□ 50.0 金型

□ 70.0×50.0 金型

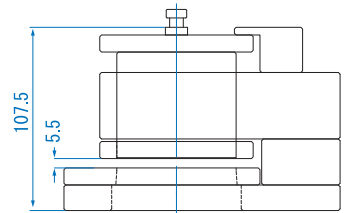
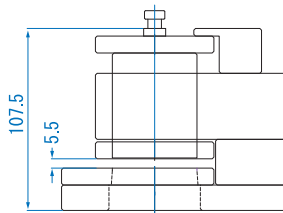
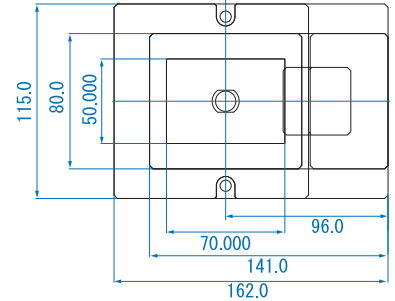
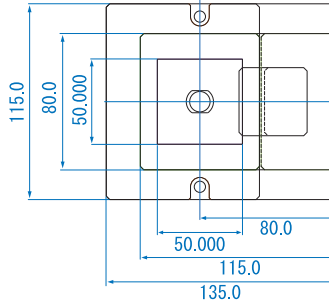
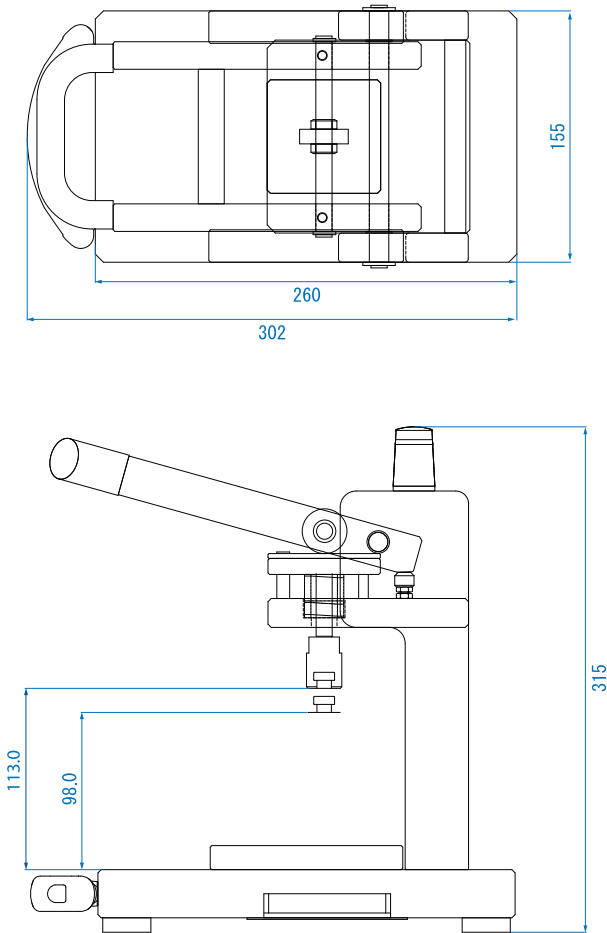

プレス機型番	サイズ (mm)
CP-01	W155×L302×H315

金型パンチ形状	打ち抜きサイズ (mm)
○円形	φ 50.00 迄
□四角 (R=0.2mm~)	□ 50.0 迄 70.0×50.0 迄

素材・条件に合わせてご提案致します。お気軽にご相談ください。

### 各種オーダーメイド

本製品は、すべてオーダーメイド品です。ご要望のサイズ・形状・その他条件を伺い、製作いたします。

テスト加工等を行い、対象素材ごとに違う最適条件を見極め、材質選定や刃先の製作を行います。

### 最適仕様での製作

加工対象素材に合わせた仕様をご提案いたします。

ご希望の対象素材によっては、刃先のコーティング等細かな仕様についても、ご提案いたします。

※価格は仕様により異なります。詳細については、お気軽にお問い合わせください。